



## СМЕСИТЕЛЬ МЕЛАССЫ / двухвальном

Смесители мелассы компании ALTINBILEK; производится в одновальном и двухвальном исполнении в зависимости от необходимой производительности. Смеситель мелассы; это оборудование, которое обеспечивает равномерное смешивание в непрерывном потоке корма с мелассой (сахарной патоки). На входе смесителя имеется откидная заслонка с датчиком, сигнализирующим о поступлении продукта и запуске процесса ввода мелассы.

Для обеспечения однородности смешивания, на роторах смесителя мелассы имеются специально разработанные, регулируемые лопасти. Имеются широкие дверцы обеспечивающие доступ ко всему ротору смесителя, простоту техобслуживания и осмотра. На крышках имеется механизм блокировки, который предотвращает открытие без остановки ротора. На нижней части ротора имеется датчик вращения. На входе и выходе имеются пробоотборники.

## ОСОБЕННОСТИ

- Равномерное и сбалансированное смешивание жидкости
- Эффективные уплотнительные элементы
- Опорные подшипники
- Простота использования и обслуживания

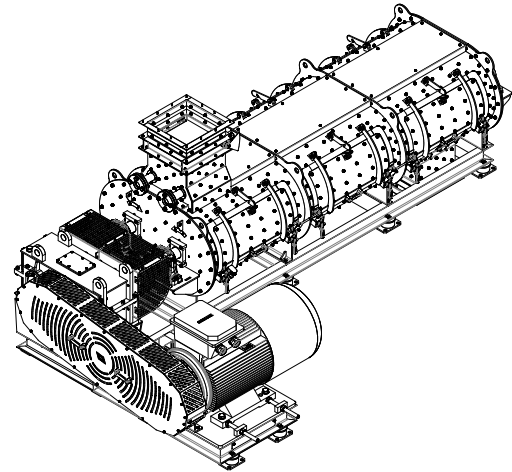

## ПРИВОДНАЯ СИСТЕМА

- Высоко эффективные моторы IE3 (IE4 – Опционально)
- Ременношкифная передача движения (Для одновальной модели)
- Мотор соединенный с редуктором через приводную муфту (Для двухвальной модели)

## СИСТЕМА БЕЗОПАСНОСТИ

- Датчик вращения
- Датчик безопасности на дверях
- Датчик температуры подшипников (Опционально)

## АКСЕСУАРЫ

- Система обнаружения поступления продукта
- Пробоотборник
- Легко открывающаяся люки для обслуживания и осмотра
- Резиновые виброгасители
- Защитный кожух закрытого типа



## СМЕСИТЕЛЬ МЕЛАССЫ / двухвальном

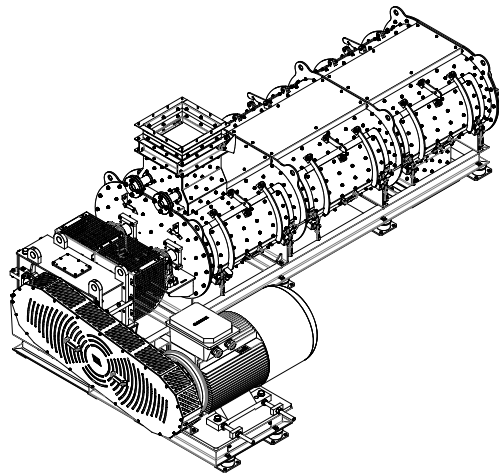
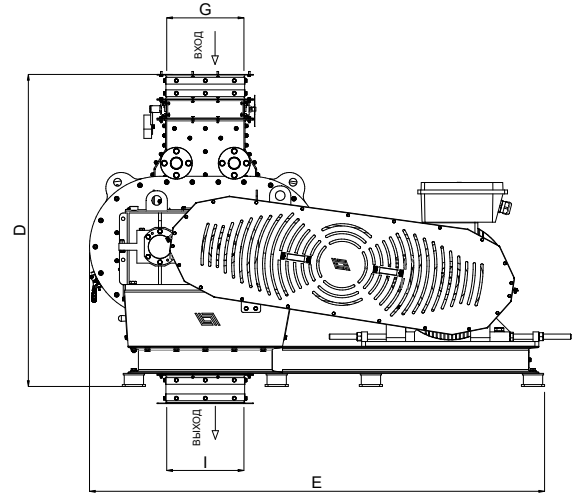
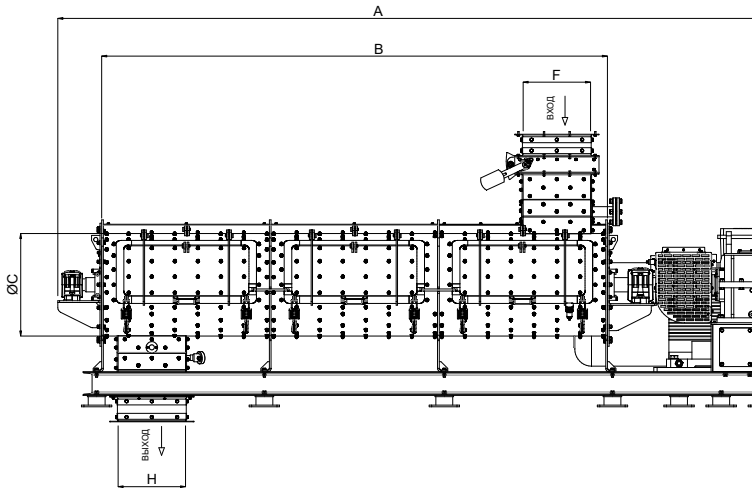

Model Type	Motor Power (kW)	Dimensions (mm)								
		A	B	C	D	E	F	G	H	I
MCS40	55	4560	3000	610	1620	2330	400	400	400	400
MCS80	90	4560	3000	610	1620	2330	400	400	400	400

The designs and dimensions may be modified without notice.